

Муниципальное казенное общеобразовательное учреждение «Специальная (коррекционная) общеобразовательная школа – интернат для учащихся с ограниченными возможностями здоровья»

### Мастер-класс

«Использование элементов технологии «Мировое кафе» (the World Café) в педагогической деятельности»

Составители: Гашкова Н.В.  
Волкова Л.А.

Цель: продемонстрировать возможности использования элементов технологии «Мировое кафе» («World Cafe») как нетрадиционной формы организации деятельности участников образовательного процесса.

Задачи:

- познакомить с термином «Фасилитация»;
- познакомить участников с технологией группового решения проблем World cafe («Мировое кафе»);
- заинтересовать участников мастер-класса.

### Ход мастер-класса

Приветствие.

-Добрый день уважаемые коллеги!

Перед тем как занять места, мы предлагаем вам выбрать атрибут (бантик, шарфик, очки) для нашей сегодняшней встречи, занять места в соответствии с атрибутами которые лежат на столе.

-Меня зовут ..... Мы педагоги .....

-Надеюсь, что наша встреча пройдет насыщенно, интересно и продуктивно, будет полезной для всех.

-Мы, как педагоги коррекционной школы знаем, в основу ФГОС образования обучающихся с умственной отсталостью (интеллектуальными нарушениями) заложены два подхода, один из них – деятельностный, и мы с вами сегодня будем включены в активную деятельность. Чтобы начать сотрудничество, мы приготовили для вас слова напутствия, чтобы их прочитать, нужно стереть скретч - слой. Прочитаем хором. *Коллеги! Вы сегодня не скучайте, а идеи и эмоции получайте! Вперёд!*

-В течение последних нескольких десятилетий зарубежными психологами разрабатываются технологии работы с большими и малыми группами. Фасилитация. Фасилитация — это набор инструментов и практик, которые позволяют эффективно организовать групповое обсуждение, в переводе facilitation означает «облегчение процесса».

- В нашей стране с 2000 –х годов стали известны методы фасилитации, такие как «Технология открытого пространства», «Поиск будущего», «Динамическая фасилитация», «Мировое кафе».

- С одной из таких технологий мы и хотим вас сегодня познакомить.

Технология Мировое кафе началась с Калифорнии, 1995 год. Однажды небольшая группа людей расположились большим кругом во дворе дома, но их планы нарушил дождь, они переместились в дом, разделились на две группы и время от времени менялись столами для обмена идеями. Так и появилось World cafe «Мировое кафе» - метод сфокусированного неформального обсуждения.

-Главной целью такого кафе является –получения ответа на несколько вопросов, объединения нескольких точек зрения, планирования групповой работы и обмен опытом.

- Тему в нашем кафе мы предлагаем вам увидеть глазами педагогов, родителей и детей и сформулировать ее немного позднее. По выбранным атрибутам (очки – педагоги, бантик-дети, шарф-родители) вы уже распределились на названные категории.

- Для проведения этой технологии необходимо количество участников – от 9 до15 человек. Рассаживаются, как это и бывает в обычных кафе, по трое-четверо за столик. При этом один человек становится «хозяином» за столом, остальные - его «гости-посетители». Хозяин стола является хранителем знаний вашей группы. А кто же будет хозяином вашего стола? Хозяин стола будет тот, у кого на стуле висит фартук (наденьте его на себя).

Хозяин стола всегда остается на месте и вводит новых пришедших к нему «гостей-посетителей» в курс дела: презентует основные соображения, рассмотренные до этого.

«Гости-посетители» же через небольшой отрезок времени, по нашему сигналу переходят к следующему столику, они выступают «посланцами новых идей», работа продолжается с учетом всего, что подготовили предыдущие «гости-посетители».

- Для сегодняшней работы за каждым столом есть бумажные скатерти, которые разделены на сектора (родители, дети, педагоги). Приложение 1.

Посетители кафе, переходя от столика к столику работают в своём секторе. Чтобы начать работу нужен вопрос для обсуждения, у каждого столика он будет свой. Для того, чтобы его узнать, нужно выполнить задание, дружно, быстро переложить из тарелки листочки на скатерть, с помощью трубочки. Начали.

-Листочки, которые вы перекладываете разного цвета, тех, кто выбрал: зеленый цвет - ожидает успех на сегодняшней встрече; оранжевый цвет - желаете общаться; желтый цвет – проявите активность; красный цвет – будете настойчивы.

-Предлагаем хозяину столов назвать вопрос, который вы увидели. Приложение 2.

Попробуем сформулировать тему, напишите ее на своих скатертях. А мы назвали свой мастер-класс «Наша жизнь». Все идеи можно фиксировать в любой форме-запись, рисунок, схема и т.д. Памятка для работы. Приложение № 3.

После всех перемещений команды возвращаются за свои столы и подводят итоги обсуждения, систематизируют и презентуют работу по заданному вопросу.

*Групповая работа по столикам. Презентация каждого стола.*

- Какой общий вывод можно сделать по презентации всех вопросов?

- Действительно, один и тот же вопрос родители, дети и педагоги видят и проживают по-разному.

- Главной целью для нас сегодня познакомить вас с технологией группового решения проблем World safe («Мировое кафе») и умением применить в работе.

- Как вы считаете где можно применить эту технологию?

- Для какой аудитории?

- Данная технология предоставляет большой потенциал для вариативности тем, подходов и результатов.

- Главное уметь слышать друг друга, общаться, уметь сотрудничать, получать позитивные эмоции.

Наш мастер класс подходит к концу, мы приготовили для вас конвертики, ваша задача не открывая конверт при помощи фонарика узнать, что в них спрятано. Приложение 4.

Угощение участников мастер-класса.

В каждом кафе есть своя книга отзывов. Ваше мнение очень важно для нас Ваши отзывы помогут сделать нашу совместную работу еще более эффективной и интересной. Приложение 5.

Спасибо вам за работу, уважаемые коллеги.

Приложение 1.

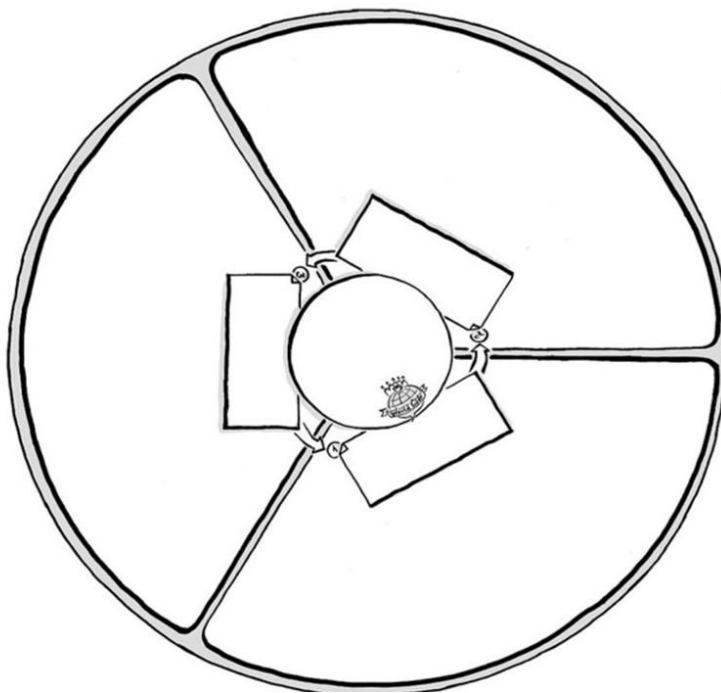

Приложение 2.



**Учеба-Работа**

**ОТДЫХ**

**Хобби**

Приложение 3.

ДЕТИ	ПЕДАГОГИ	РОДИТЕЛИ
<i>Учеба-Работа</i>	<i>Отдых</i>	<i>Хобби</i>
Как вижу...	Как вижу...	Как вижу...
Что для меня...	Что для меня...	Что для меня...
Хотела бы...	Хотела бы...	Хотела бы...
Реальность...	Реальность...	Реальность...

Приложение 4.



Приложение 5.



**Уважаемый коллега!**

Ваше мнение о прошедшем мероприятии очень важно для нас. Ваши отзывы помогут сделать нашу совместную работу еще более эффективной и интересной.

«\_\_» \_\_\_\_\_ 2024 год

Заявление № \_\_\_\_\_

---

---

---

---

---

---

